



## ***Op zoek naar een lichtgewicht zwaargewicht?***

Krachtige voortstuwing op het water betekent niet dat u een zware, onhandelbare buitenboordmotor op uw boot nodig heeft. De lichtgewicht F8 en F9.9 kunnen gemakkelijk worden meegenomen. De gebruiksvriendelijke draaggrepen dragen hier ook toe bij.

Ontdek de genoegens van de fluisterstille werking, het uiterst gunstige brandstofverbruik en de ideale combinatie van soepel, betrouwbaar vermogen en indrukwekkende stuwkracht. Het CDI-ontstekingsstelsel van Yamaha zorgt voor een betrouwbare, snelle start en met de draaigasgreep en het vooruit-neutraal-achteruit-schakelsysteem is de motor veilig en gemakkelijk te bedienen.

Deze motoren hebben vele kwaliteiten, waardoor ze ideaal zijn voor zowel bijboten, voor korte vistochtjes of familie-uitstapjes, als voor professioneel gebruik.

- Compact en efficiënt motorontwerp
- CDI-ontsteking voor gemakkelijk starten onder alle omstandigheden
- Robuuste stuurhendel met draaigasgreep
- Vooruit-neutraal-achteruit schakelsysteem voor gemakkelijke bediening
- Zoetwaterspoelsysteem
- YDC-30 - Yamaha's perfecte corrosiebescherming
- Ondiepwaterstand voor veilig manoeuvreren in ondiep water
- De stilste motoren in deze klasse
- Betrouwbaar vermogen en indrukwekkend koppel
- Opmerkelijk laag brandstofverbruik
- Lage uitstoot voor een schone vaart
- Bescherming tegen starten in versnelling



## ***Technologie waar de wereld op vertrouwt***

Of het nu voor recreatie of beroepsmatig gebruik is, u kiest voor een motor waarmee u meer uit uw boot haalt.

Alle Yamaha-motoren zijn ontworpen volgens de nieuwste inzichten en beschikken over de meest recente buitenboordtechnologie en geavanceerde in- en uitlaatsystemen. De viertaktbuitenboordmotoren van Yamaha zijn zo succesvol omdat we, in plaats van bestaande motoren aan te passen, volledig nieuwe viertaktmotoren speciaal voor gebruik op het water hebben ontwikkeld.

Bovendien draagt de grensverleggend schone verbrandingstechnologie van Yamaha-buitenboordmotoren bij aan het behoud van het milieu, zonder daarbij concessies te doen aan vermogen, prestaties of betrouwbaarheid.

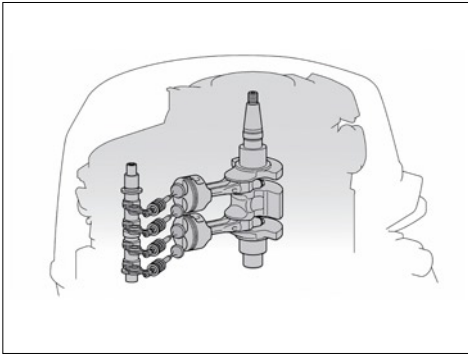

### Compact motorontwerp

Deze motoren zijn uitermate compact en efficiënt, met twee cilinders en één bovenliggende nokkenas (SOHC). De F9.9 heeft een langere slag, waardoor de cilinderinhoud 8% groter is. Dit resulteert in meer vermogen en een hoger koppel.

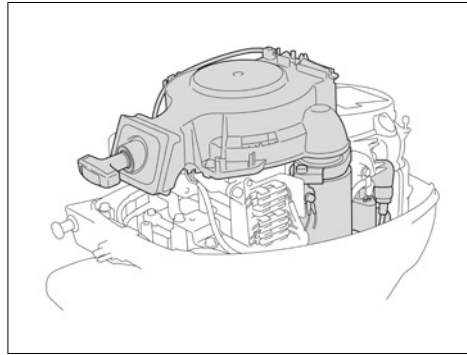

### Beveiliging tegen starten in versnelling

Voorkomt onbedoeld starten van de motor in de voor- en achteruitstand. Yamaha's bescherming tegen starten in de versnelling verlost u echter van deze zorg. Op handgestarte modellen is de starter in elke overbrenging behalve neutraal geblokkeerd. Op elektrisch gestarte modellen krijgt de startmotor geen voeding zolang de neutraalstand niet is ingeschakeld.

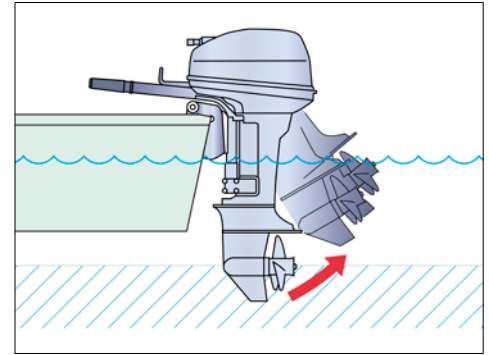

### Ondiepwaterstand

Dankzij de ondiepwaterstand kunt u ook in ondiep water veilig manoeuvreren. Zo kunt u altijd zo dicht bij de oever komen als u wilt, zonder bang te zijn uw propeller te beschadigen, of u nu in het troebele water van een plas navigeert of in de nabijheid van een verraderlijke zandbank.

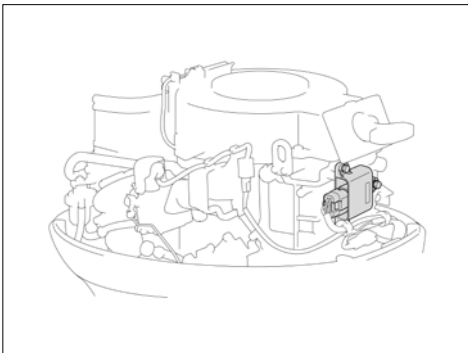

### CDI-microcomputerontstekingsysteem

Zodra u op uw boot komt, wilt u de motor ook meteen probleemloos kunnen starten. Daarom bestaan Yamaha-ontstekingsystemen uitsluitend uit 'solid state'-componenten. Door het ontbreken van bewegende delen bieden ze de vlotte start, betrouwbaarheid en constante prestaties waar Yamaha-buitenboordmotoren wereldwijd bekend om staan.

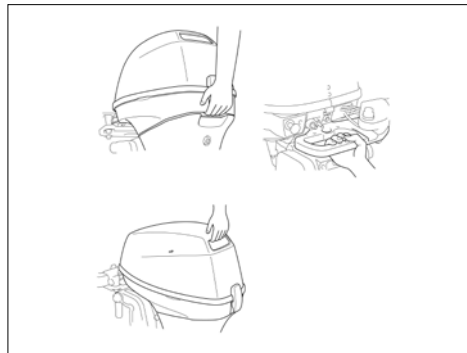

### De pluspunten van een viertakt-model van Yamaha

Yamaha-buitenboordmotoren combineren het lage gewicht, de compactheid en de betrouwbaarheid van onze originele tweetaktmodellen met de pluspunten van viertakttechniek: een laag brandstofverbruik, souplesse en milieuvriendelijkheid. Ook zijn we er trots op dat alle Yamaha-buitenboordmotoren volkomen nieuw ontworpen zijn.

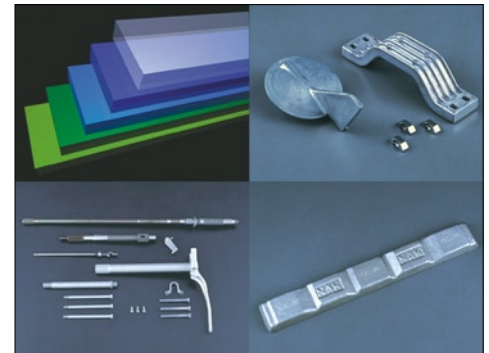

### YDC-30 - Yamaha's perfecte corrosiebescherming

U heeft een motor nodig waarop u kunt vertrouwen en Yamaha-buitenboordmotoren zijn vermaard om hun duurzaamheid en daardoor hoge waarde vastheid. De unieke aluminiumlegering YDC-30 die de externe motorcomponenten beschermt, een zinkcoating, hoogwaardig roestvrij staal en vijf externe laklagen bieden langdurige bescherming, van binnen en van buiten.

Model	F9-9	F8
<b>Motor</b>		
Motor type	4-takt	4-takt
Cilinderinhoud	212 cm <sup>3</sup>	197 cm <sup>3</sup>
Aantal cilinders en configuratie	2/In-line	2/In-line
Boring x slag	56,0 mm x 43,0 mm	56,0 mm x 40,0 mm
Vermogen aan propellers in middenbereik	7,3 kW / 5.500 tpm	5,9 kW / 5.500 tpm
Max. toerental bij volgas	5,000 - 6,000 tpm	5,000 - 6,000 tpm
Smeersysteem	Wet sump	Wet sump
Brandstofsysteem	1 carburateur	1 carburateur
Ontstekingsysteem	CDI / microcomputer	CDI / microcomputer
Startsysteem	Elektrisch (FE), Handmatig (FM)	Handmatig
Overbrengingsverhouding	2.08 (27/13)	2.08 (27/13)
<b>Afmetingen</b>		
Aanbevolen spiegelhoogte	S:381 mm L:508 mm	S:381 mm L:508 mm
Gewicht inclusief propeller	F9.9FMHS: 40.0 kg, F9.9FMHL: 41.0 kg, F9.9FES:42.0 kg F9.9FEL:43.0 kg	F8CMHS: 38.0 kg, F8CMHL: 39.0 kg
Inhoud brandstoftank	afzonderlijk, 12 liter	afzonderlijk, 12 liter
Inhoud oliecarter	0,8 liter	0,8 liter
<b>Extra kenmerken</b>		
Besturing	Stuurhendel (FMH), Afstandsbediening (FE)	Stuurhendel
Bediening gas- en schakelinrichting	Draaigreep (FMH), V/N/A - zijschakeling (FMH), Afstandsbediening met enkele hendel (FE)	Stuurhendel
Trim- en kantelsysteem	Handmatig (0°, 4°, 8°, 12°)	Handmatig (4°, 8°, 12°, 16°)
Dynamo / vermogen	12V - 6A	12V - 6A
Propeller	Included	Included
Opmerking	The kW data in this sheet is based on the ICOMIA 28 standard, measured at the prop shaft	The kW data in this sheet is based on the ICOMIA 28 standard, measured at the prop shaft



### De naam Yamaha staat garant voor kwaliteit, betrouwbaarheid en prestaties.

De technici van Yamaha zijn volledig opgeleid en beschikken over de modernste middelen om u de allerbeste service en advies te geven voor uw Yamaha-product. Om die reden beveelt Yamaha ten eerste aan om altijd naar een officiële Yamaha-dealer te gaan voor de service die u nodig heeft.

We zijn ervan overtuigd dat u terugkrijgt wat u erin stopt. Daarom adviseren we Yamaha Genuine Parts & Accessories. Yamaha adviseert ook het gebruik van Yamalube®. Deze speciaal voor Yamaha-motoren ontwikkelde smeer- en reinigingsmiddelen blijven doeltreffend hun werk doen. Zelfs in de extreme omstandigheden waarmee uw Yamaha-buitenboordmotor te maken krijgt.

Naast functionele en stijlvolle accessoires heeft Yamaha een assortiment innovatieve watersportkleding van hoge kwaliteit. Er is ook een uitgebreid assortiment vrijetijdskleding. Ga voor meer informatie naar:

[www.yamaha-motor.nl/accessories](http://www.yamaha-motor.nl/accessories)



Alle informatie in deze brochure is uitsluitend bedoeld ter indicatie en kan zonder voorafgaande kennisgeving worden gewijzigd. Op de foto's van deze brochure kunnen vaartuigen zijn weergegeven die worden bestuurd door professionals en deze afbeeldingen houden op geen enkele wijze een aanbeveling of richtlijn in met betrekking tot de gebruikswijze of het veilige gebruik. Neem altijd de plaatselijke regelgeving in acht. Draag op een boot altijd de aanbevolen beschermende kleding en een zwemvest.