



Draagbaar vermogen: oppakken en wegwezen

Zelfs de kortste boottochtjes kunnen een fantastisch avontuur worden met de F2.5. Dus trek eropuit en geniet ervan!

De viertaktmotor in de gestroomlijnde behuizing zit boordevol grensverleggende Yamaha-technologie. En kracht: voldoende vermogen om u overal te brengen waar u wilt. Hij beschikt standaard over een superieure bediening, manoeuvreerbaarheid en betrouwbaarheid, met gebruiksvriendelijke besturings-elementen en trillingsvrije prestaties.

De grote, comfortabele draaggreep maakt van de F2.5 een optimaal draagbare en gebruiksvriendelijke motor, en voegt een nieuwe dimensie toe aan het varen met een kleine boot. Daarnaast is het ook een ideale hulpmotor voor zeiljachtbezitters.

- TCI ontsteking voor ultieme betrouwbaarheid
- Robuuste stuurhendel met draaigaspriep
- Gemakkelijk te bedienen schakelhendel
- Praktische F-N (Vooruit - Neutraal) versnelling
- Verstelbare stuurfrictie voor verbeterd manoeuvreren
- Sterke en lichte handgreep voor comfortabel dragen
- Tweestaps carterventilatiesysteem voor herverbranding van carterdampen
- Thermostaatgeregelde waterkoeling



Technologie waar de wereld op vertrouwt

Of het nu voor recreatie of beroepsmatig gebruik is, met de F2.5 kiest u voor een motor waarmee u meer uit uw boot haalt.

Alle Yamaha-motoren zijn ontworpen volgens de nieuwste inzichten en beschikken over de meest recente buitenboordtechnologie en geavanceerde in- en uitlaatsystemen. De viertaktbuitenboordmotoren van Yamaha zijn zo succesvol omdat we, in plaats van bestaande motoren aan te passen, volledig nieuwe viertaktmotoren speciaal voor gebruik op het water hebben ontwikkeld.

Bovendien dragen onze speciaal ontworpen buitenboordmotoren bij aan het behoud van het milieu dankzij de toepassing van grensverleggende schone verbrandingstechnologieën, zonder daarbij concessies te doen aan vermogen, prestaties of betrouwbaarheid.

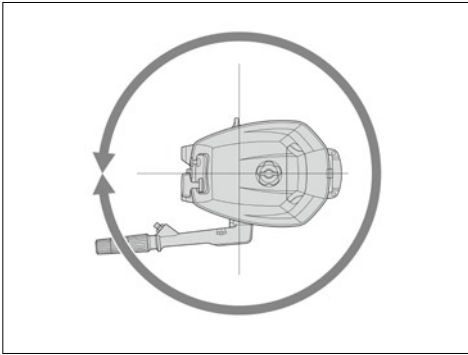

360° draaibaar

Neem de F2.5 mee het water op en u zult al snel zien hoe uitzonderlijk wendbaar hij is. 360° draaibaar maakt manoeuvreren bijzonder eenvoudig, ook al is de ruimte nog zo beperkt. Een belangrijk voordeel is ook dat u zonder te hoeven schakelen kunt overgaan van vooruit naar achteruit varen en omgekeerd.

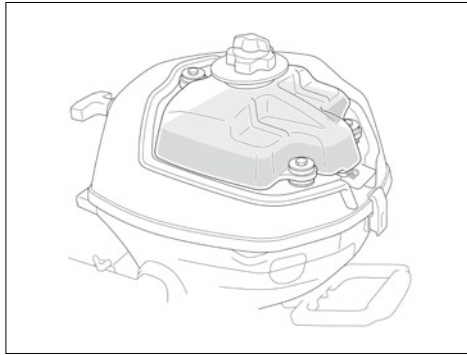

Ingebouwde brandstoftank

Als u er echt op uit wilt, moet u voldoende ruimte hebben voor alle noodzakelijke spullen, zoals een extra doos aas of een extra koeltas met hapjes en drankjes voor u en uw vrienden. Om u meer ruimte te geven in de boot, beschikt de zuinige F2.5 over een ingebouwde brandstoftank, waardoor er geen externe tank meer nodig is.

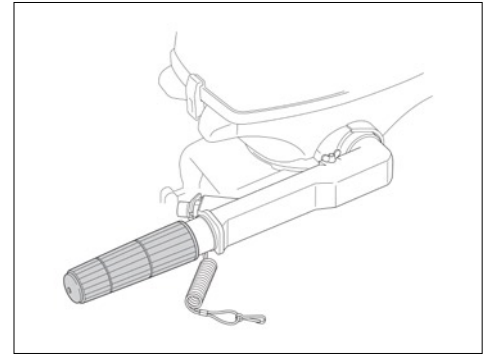

Robuuste stuurhendel met comfortabele draaigasgreep

De robuuste stuurhendel van de F2.5, met een grote en comfortabele draaigasgreep, biedt u een optimale controle over de motor, terwijl de zijdelings gemonteerde schakelhendel eenvoudig te bedienen is. Hierdoor kunt u uw boot gemakkelijk en nauwkeurig besturen. De manoverboordschakelaar en gaskabel zijn geïntegreerd in het ontwerp.

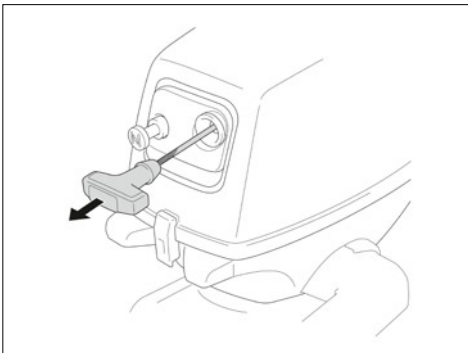

Beveiliging tegen starten in versnelling

Als de motor gestart kan worden in de versnelling, kan dat vervelende gevolgen hebben. Yamaha's bescherming tegen starten in de versnelling verlost u echter van deze zorg. Op handgestarte modellen is het startmechanisme in elke overbrenging behalve neutraal geblokkeerd.

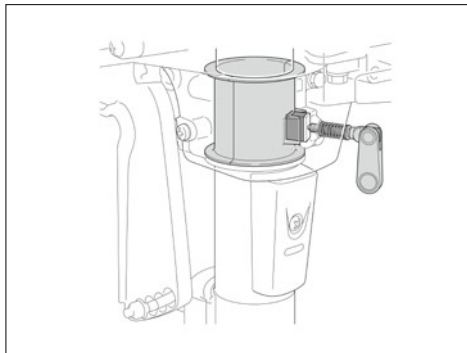

Afstelling van de stuurfrictie

De F2.5 is uiterst makkelijk te bedienen dankzij de met één hendel verstelbare stuurfrictie en gasgreep. Beide kunnen gemakkelijk worden versteld tijdens het varen, zodat u ook bij hogere snelheden verzekerd bent van een voortreffelijke stabiliteit en controle.

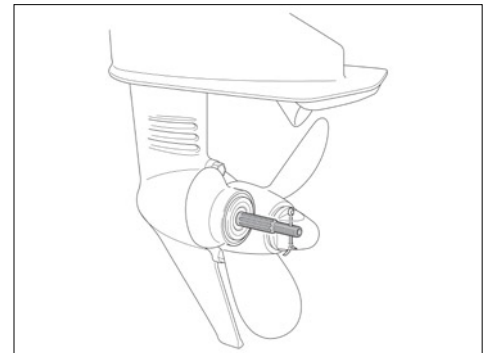

Splined propelleras

Geheel in lijn met zijn stoere en robuuste constructie, beschikt de F2.5 over een 3-blads aluminium propeller, die door middel van een borgmoer is vastgezet.

Motor	
Motortype	4-takt
Cilinderinhoud	72 cm ³
Aantal cilinders en configuratie	1
Boring x slag	54,0 mm x 31,5 mm
Vermogen aan propelleras in middenbereik	1,8 kW / 5.500 tpm
Max. toerental bij volgas	5,250 - 5,750 tpm
Smeersysteem	Spatsmering
Brandstofsysteem	1 carburateur
Ontstekingsysteem	TCI
Startsysteem	Handmatig
Overbrengingsverhouding	2.08 (27/13)
Afmetingen	
Aanbevolen spiegelhoogte	S:381 mm L:508 mm
Gewicht exclusief propeller	F2.5AMHS: 17.0 kg, F2.5AMHL: 17.0 kg
Inhoud brandstoftank	0,9 liter (Built-in fuel tank)
Inhoud oliecarter	0,4 liter
Extra kenmerken	
Besturing	Stuurhendel
Bediening gas- en schakelinrichting	Stuurhendel
Trim- en kantelsysteem	Handmatig (0°,4°,8°,12°)
Dynamo / vermogen	-
Propeller	Included
Opmerking	The kW data in this sheet is based on the ICOMIA 28 standard, measured at the prop shaft



De naam Yamaha staat garant voor kwaliteit, betrouwbaarheid en prestaties.

De technici van Yamaha zijn volledig opgeleid en beschikken over de modernste middelen om u de allerbeste service en advies te geven voor uw Yamaha-product. Om die reden beveelt Yamaha ten eerste aan om altijd naar een officiële Yamaha-dealer te gaan voor de service die u nodig heeft.

We zijn ervan overtuigd dat u terugkrijgt wat u erin stopt. Daarom adviseren we Yamaha Genuine Parts & Accessories. Yamaha adviseert ook het gebruik van Yamalube®. Deze speciaal voor Yamaha-motoren ontwikkelde smeer- en reinigingsmiddelen blijven doeltreffend hun werk doen. Zelfs in de extreme omstandigheden waarmee uw Yamaha-buitenboordmotor te maken krijgt.

Naast functionele en stijlvolle accessoires heeft Yamaha een assortiment innovatieve watersportkleding van hoge kwaliteit. Er is ook een uitgebreid assortiment vrijetijdskleding. Ga voor meer informatie naar:

www.yamaha-motor.nl/accessories



Alle informatie in deze brochure is uitsluitend bedoeld ter indicatie en kan zonder voorafgaande kennisgeving worden gewijzigd. Op de foto's van deze brochure kunnen vaartuigen zijn weergegeven die worden bestuurd door professionals en deze afbeeldingen houden op geen enkele wijze een aanbeveling of richtlijn in met betrekking tot de gebruikswijze of het veilige gebruik. Neem altijd de plaatselijke regelgeving in acht. Draag op een boot altijd de aanbevolen beschermende kleding en een zwemvest.