



Ota mukaan ja lähde – kannettavaa tehoa.

F2.5 antaa mahdollisuuden nauttia vesilläolosta täysipainoisesti ja tekee lyhyimmästään venematkasta miellyttävän kokemuksen.

Nelitahtisen pikkujättiläisen tyylikkään virtaviivainen kuori kätkee alleen paljon Yamahan urauurtavaa teknologiaa. Moottorista löytyy myös mukavasti tehoa, jonka turvin pääset perille kaikissa olosuhteissa. Erinomainen käsiteltävyys, ohjattavuus ja luotettavuus ovat vakio-ominaisuuksia, samoin kuin käyttäjäystävälliset hallintalaitteet ja tärinätön suorituskyky.

Suuri ja mukava kantokahva tuo uuden ulottuvuuden pienveneseikkailuihin, koska se tekee F2.5-moottorista ällistyttävän helpon kantaa ja mukavan käsitellä. F2.5 on myös ihanteellinen apulaite huviveneen omistajille.

- TCI-sytytysjärjestelmä toimii luotettavasti
- Vahva käsikahva, jossa kääntökahvakaasu
- Sivuuun sijoitettu vaihteenvalitsin on helppo käyttää
- Eteen-vapaa-vaihdevalinnat helpottavat hallintaa
- Ohjausvastuksen säätö parantaa hallittavuutta
- Suurten kahvojen ansiosta moottorin kantaminen käy kätevästi
- Kaksivaiheinen huohotinkasujen uudelleenkieräty
- Termostaattiohjattu vesijäähdytteinen moottori



Teknologiaa, johon maailma luottaa

Veneiltpä rennosti huviksesi tai kiireisen työn merkeissä, valitse F2.5-moottori, sillä se tuo esiin veneesi parhaat puolet.

Jokainen Yamaha-malliston moottori sisältää Yamahan venemoottoreiden uusimpia teknologioita, rakenneratkaisuja sekä nerokkaan imu- ja pakojärjestelmän. Yamahan 4-tahtiteknologian kehitys on ollut hyvin menestyksestä juuri siksi, ettemme ole alun alkaenkaan yrittäneet muuntaa tavallisia autonmoottoreita perämoottoreiksi vaan olemme suunnitelleet ja rakentaneet 4-tahtisia koneita puhtaasti venemoottoreiksi.

Erikoissuunnitellut venemoottorimme edistävät myös ympäristön suojelua urauurtavien puhtaan palamisen teknologioiden avulla, kuitenkin tehosta, suorituskyvystä tai käytettävyydestä tinkimättä.

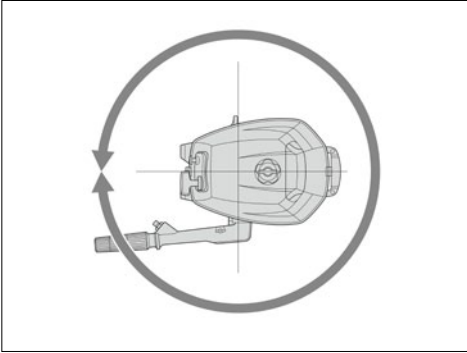

360 asteen ohjaus

Kun viet F2.5-moottorin vesille, havaitset pian miten upean ketterä se on. Täysi 360 asteen ohjaus parantaa hallittavuutta ja helpottaa ahtaisiin paikkoihin pääsyä. Voit myös milloin vain ajaa täydellä teholla taaksepäin vaihdetta vaihtamatta.

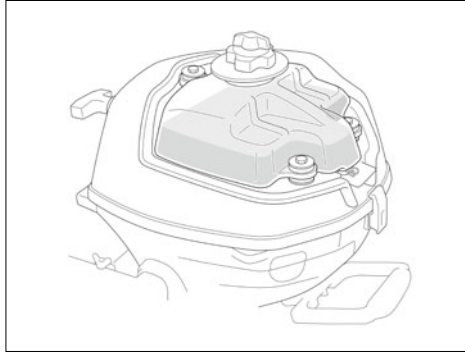

Sisäänrakennettu polttoainesäiliö

Vesille lähtiessä on hyvä tietää, että veneessä riittää tilaa kaikelle tarvittavalle, vaikkapa ylimääräiselle syöttipurkille tai kylmälaukulle. F2.5 on varustettu sisäänrakennetulla polttoainesäiliöllä. Koska ulkoista säiliötä ei siis tarvita, veneeseen jää enemmän tilaa.

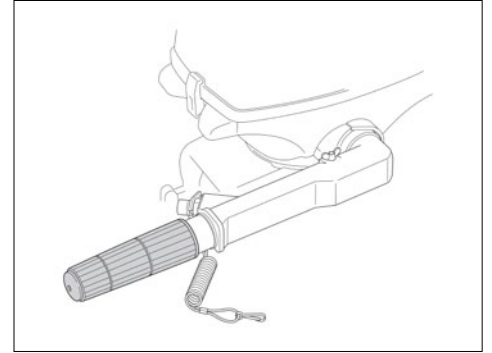

Tukeva ohjausvarsi, jossa kierrettävä kaasukahva

F2.5-moottoria on vaivatonta hallita kääntämällä tukevaa ohjausvartta ja kiertämällä mukavan kokoista kaasukahvaa ohjausvarren päässä. Myös sivulla olevaa vaihdevipua on kätevä käyttää. Käsiteltävyys ja ajettavuus ovat huippuluokkaa. Turvakytin ja kaasuvaijeri on integroitu kiinteästi moottoriin.

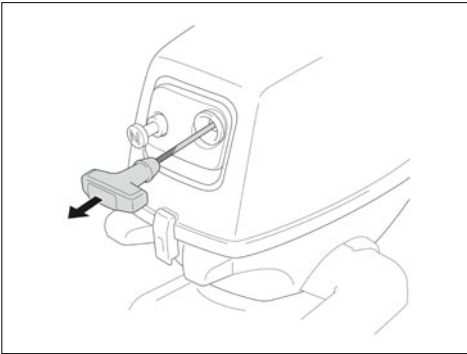

Vaihde päällä käynnistyksen estojärjestelmä

Näin tehokkaan moottorin käynnistäminen vaihde päällä voi aiheuttaa epämiellyttävän yllätyksen. Yamahan vaihde päällä käynnistyksen estojärjestelmän kanssa tästä ei tarvitse kantaa huolta. Narukäynnistin lukkiutuu käsikäynnistyksellä varustetuissa malleissa, jos vaihdevipu on muussa kuin vapaa-asennossa.

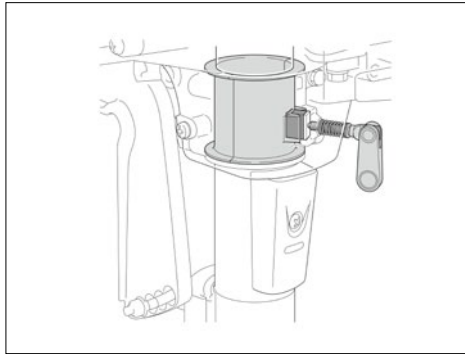

Ohjauksen jäykkyyden säätö

F2.5-mallin hallinta käy hämmästyttävän kätevästi yhdellä vivulla hallittavan ohjauksen ja kaasukahvan jäykkyydensäädön ansiosta. Ohjausta ja kaasua on helppo säätää vesillä, millä varmistetaan veneen vakaus ja hallittavuus myös suurilla nopeuksilla.

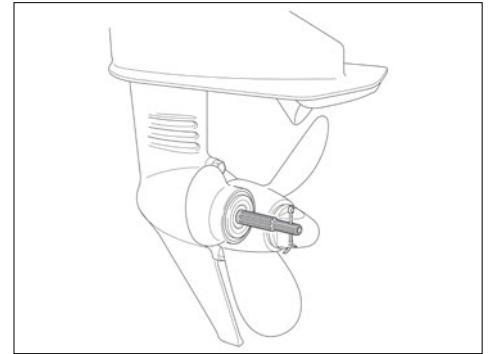

Uritettu potkuriakseli

F2.5-moottorin lujutta ja kestävyyttä edustaa myös alumiininen kolmilapainen potkuri, joka on kiinnitetty uritettuun potkuriakseliin lukkomutterilla.

Moottori	
Moottorin tyyppi	4-tahainen
Sylinterin tilavuus	72 cm ³
Sylinterien lkm / asettelu	1
Sylinterin mitat	54,0 mm x 31,5 mm
Kardaaniakselin teho keskikiertoilla	1,8 kW / 5 500 rpm
Täyden kaasun käyttöalue	5,250 - 5,750 rpm
Voitelujärjestelmä	Roiskevoitelu
Kaasuttimet	1 kaas.
Ignition / advance system	TCI
Käynnistysjärjestelmä	Käsiikäynnistys
Välityssuhde	2.08 (27/13)

Mitat	
Veneen suositeltava peräpeilikorkeus	S:381mm L:508mm
Paino ilman potkuria	F2.5AMHS: 17.0 kg, F2.5AMHL: 17.0 kg
Polttoainesäiliön tilavuus	0,9 Litraa 2
Öljykaukalon tilavuus	0,4 Litraa
Lisäominaisuudet	
Ohjaus	Kaasukahva
Kaasun ja vaihteen säätimet	Kaasukahva
Trimmaus ja kippaus -tapa	Käsisäätö (0°,4°,8°,12°)
Valopuola / Vaihtovirtageneraattori	-
Propeller	Included
Huomautus	The kW data in this sheet is based on the ICOMIA 28 standard, measured at the prop shaft



Yamahan laatuKetju

Yamahan teknikot ovat hyvin koulutettuja ja pystyvät tarjoamaan parhaan huollon sekä asiantuntemuksen Yamaha-tuotteista. Tästä syystä Yamaha suosittelee kääntymistä valtuutetun Yamaha-myyjän puoleen kaikissa huoltotarpeissa. Yamahan veneilyosat ja -lisävarusteet on kehitetty, suunniteltu ja testattu erityisesti Yamaha-tuotesarjaamme varten. Yamaha suosittelee myös Yamalube®-voiteluaineiden käyttöä. Yamalube® on Yamahan oma huipputekninen voiteluainesarja, ja Yamahan moottorien elinehto. Sarjan voiteluaineet on suunniteltu toimimaan tehokkaasti kaikissa ajo-olosuhteissa. Toimivien ja tyylikkaiden lisävarusteiden ohella Yamahalla on tarjolla valikoima korkealaatuisia, innovatiivisia veneilytarvikkeita. Saatavana on myös laaja valikoima vapaa-ajan vaatteita. Lisätietoja saat sivuiltamme: www.yamaha-motor-acc.com



Kaikki tässä esitteessä annetut tiedot ovat ohjeellisia, ja niitä voidaan muuttaa ilman eri ilmoitusta. Valokuvissa voi näkyä ammattilaisten ohjaamia veneitä. Kuvia ei ole tarkoitettu suosituksiksi tai ohjeeksi veneen turvallisesta käytöstä tai ajotyylillä. Noudata aina paikallisesti voimassa olevaa veneilylainsäädäntöä. Kun olet vesillä, käytä aina sopivaa pelustusliiviä tai kelluntavälinettä ja tarvittavia turvavarusteita.